

# Маленькие Слова



ИЗ

ПОД



В

ПО



## Уважаемые родители!

Вашему вниманию предлагается практический материал по формированию у детей старшего дошкольного возраста навыков правильного употребления предлогов в речи.

**Предлог в грамматике** – это служебное слово, выражающее отношения между словами (словосочетаниями и формой слова).

Важным показателем грамотной речи ребёнка является умение правильно использовать предлоги. Поэтому при формировании грамматического строя речи детей большую роль играет работа по изучению и закреплению предлогов.

Однако у детей с общим недоразвитием речи часто наблюдаются многочисленные аграмматизмы (ошибки) при употреблении предлогов. Поэтому необходима целенаправленная, систематическая работа по преодолению этих ошибок у детей, как со стороны педагогов, так и со стороны родителей.

Прежде всего, важно помочь ребёнку усвоить значение каждого предлога (так называемого «маленького слова»), так как только при этом условии он сможет правильно употребить их в своей речи.

Надо постепенно объяснять ребёнку, что обозначают предлоги:

**НА** – это значит на поверхности чего-то (на квадрате)



**В** – это означает внутри чего-то (в квадрате)

**ПОД** – внизу под чем-то (под квадратом)



**НАД** – вверху над чем-то, как бы в воздухе (над квадратом)

**ЗА** – как бы спрятано позади чего-то (за квадратом)

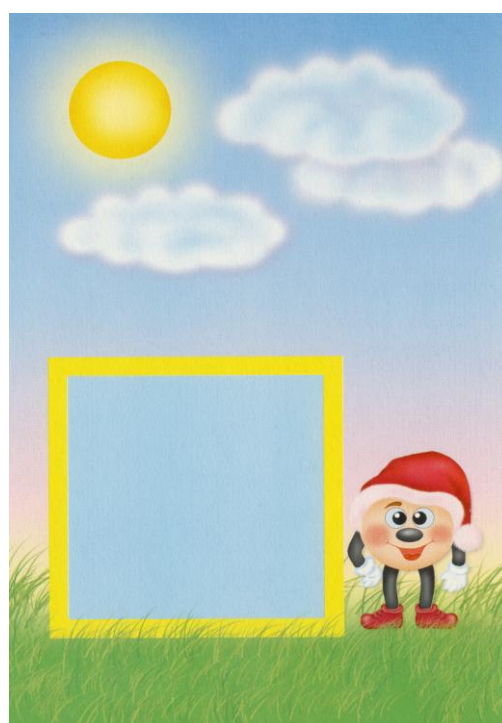

**ОКОЛО** – рядом с чем-то (с квадратом, около квадрата)

**ПЕРЕД** - впереди чего-то (перед квадратом)

**Значительную помощь при обучении детей грамотному использованию предлогов в устной, а в последующем и в письменной речи, Вам окажут предложенные нами игры.**

➤ **Игра «Что мы делали, не скажем...»**

Взрослый изображает какое-то действие с задуманным предлогом, ребёнок составляет предложение по демонстрируемым действиям.

Например:

- *Мама вышла за дверь.*
- *Папа положил газету на стол.*
- *Бабушка налила чай в чашку.*
- *Папа повесил картину над столом.*

➤ **Игра «Сделай, не ошибись»**

Взрослый предлагает ребёнку выполнить задание и ответить на вопросы.

Например:

- *Поставь книгу на полку. Куда поставил книгу? Где она стоит?*
- *Поставь пирамидку между куклой и мячом. Где стоит пирамидка?*
- *Положи яблоко в корзину. Куда ты положил яблоко? Где оно лежит?*

Как усложнение можно взять два предмета (например, спичку и коробок) и по-разному располагать их в пространстве по отношению друг к другу. Ребёнок отвечает, где находится спичка (коробок), употребляя при этом нужный предлог.

Например:

- **Спичка лежит на коробке. - Коробок лежит под спичкой.**
- **Спичка лежит под коробком. - Коробок лежит на спичке.**
- **Спичка лежит в коробке.**
- **Спичка лежит за коробком. – Коробок лежит перед спичкой.**
- **Спичка лежит между коробками.**
- **Спичка лежит перед коробком. – Коробок лежит за спичкой.**

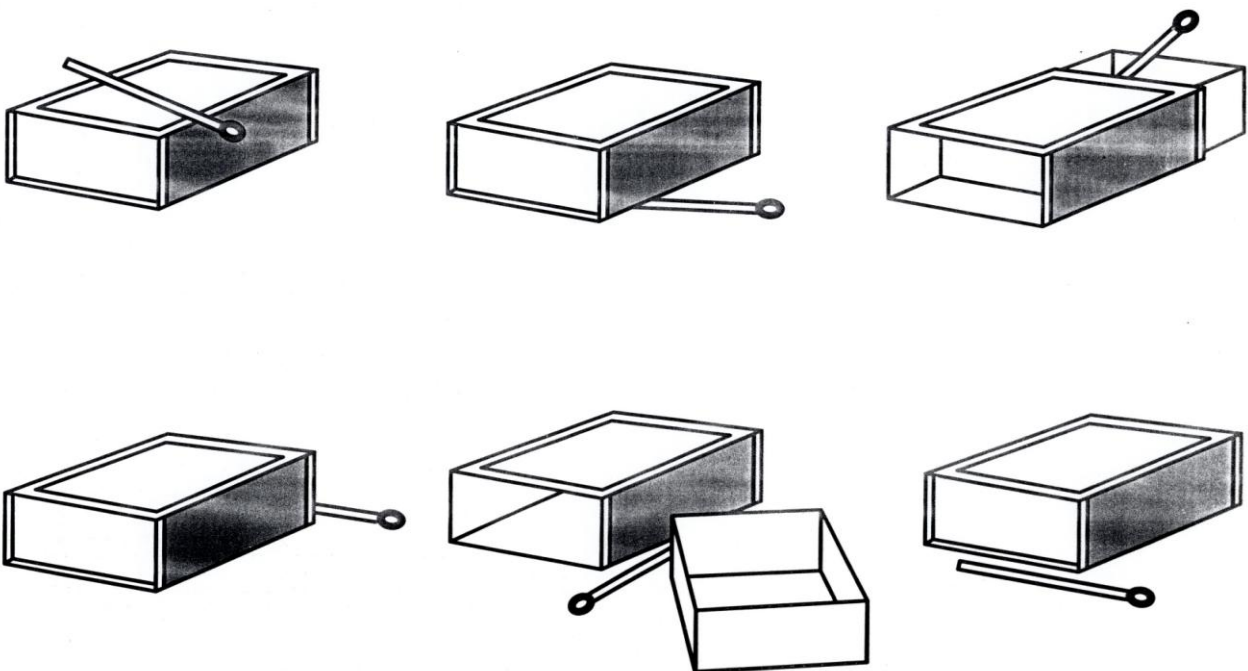

Аналогично выполняется задание с бочкой и ящиком.

- Бочка стоит на ящике. – Ящик лежит под бочкой.
- Бочка стоит за ящиком. – Ящик стоит перед бочкой.
- Ящик стоит в бочке.
- Бочка лежит перед ящиком. – Ящик стоит за бочкой.
- Бочка стоит в ящике.
- Бочка стоит под ящиком. - Ящик стоит на бочке.

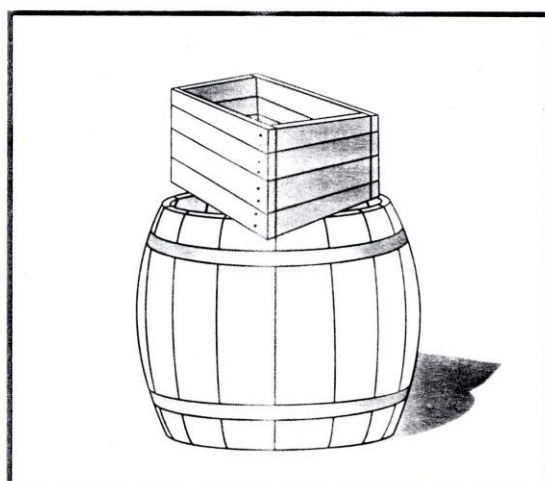
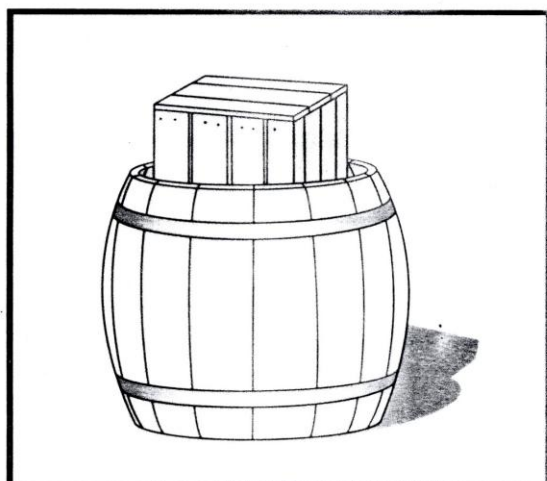
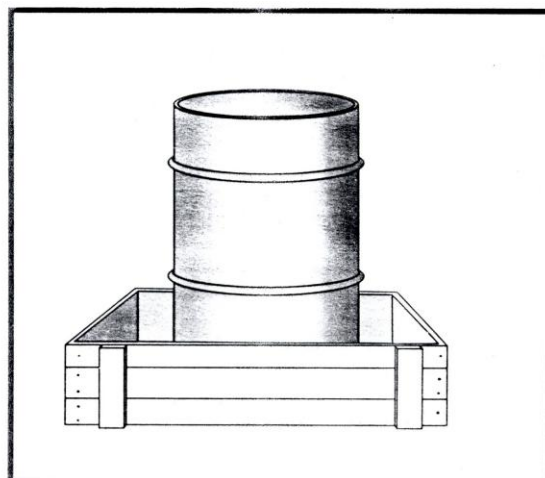
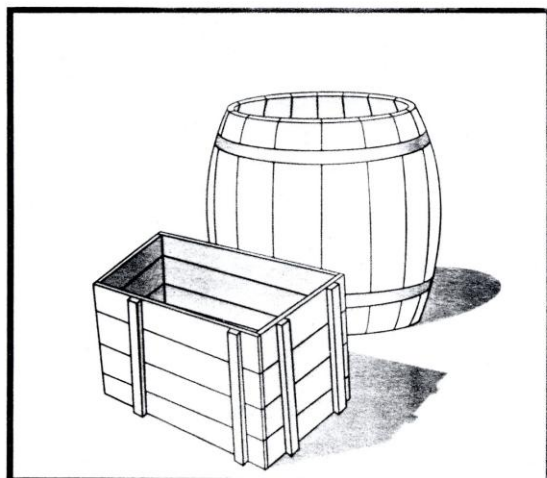
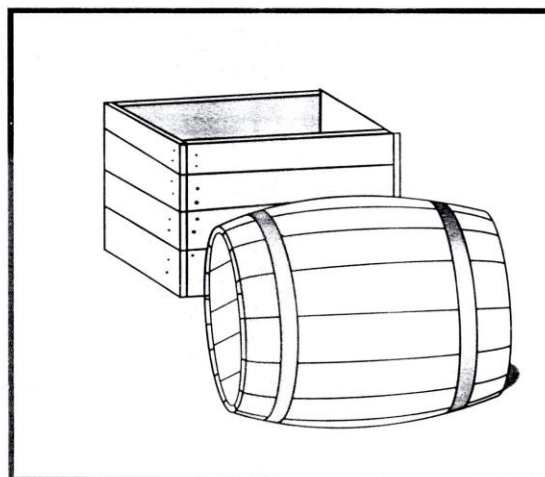
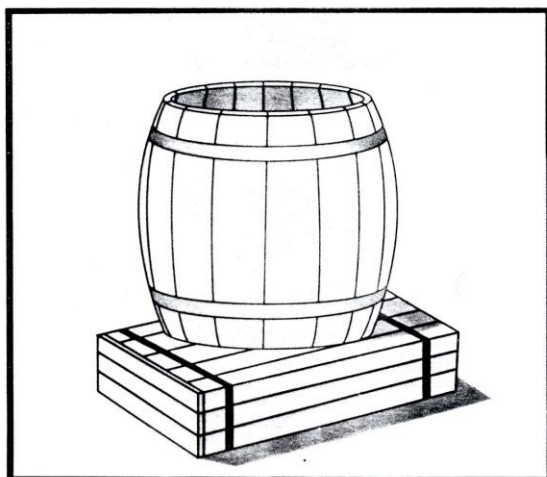

➤ **Упражнение «Наоборот»**

Для лучшего усвоения значений предлогов очень полезны упражнения в последовательном употреблении предлогов *с противоположным значением*.

С этой целью ребёнку предлагается «оречевить» пары картинок, употребив нужные предлоги: **В – ИЗ; К – ОТ; НАД – ПОД; ПЕРЕД – ЗА.**



**Попугай входит в клетку.**  
**Попугай сидит над клеткой.**

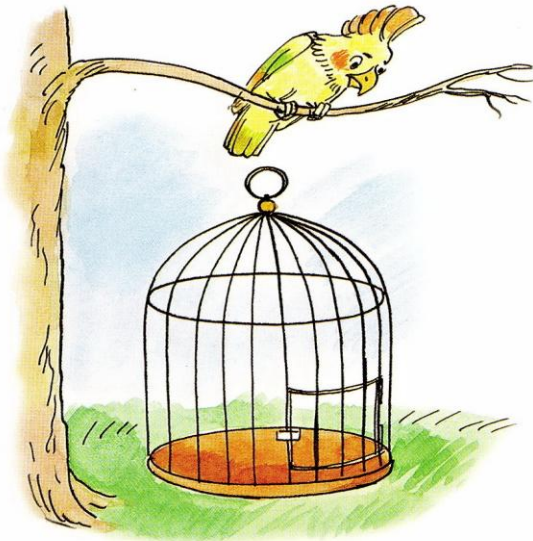

**Попугай выходит из клетки.**  
**Попугай стоит под клеткой.**

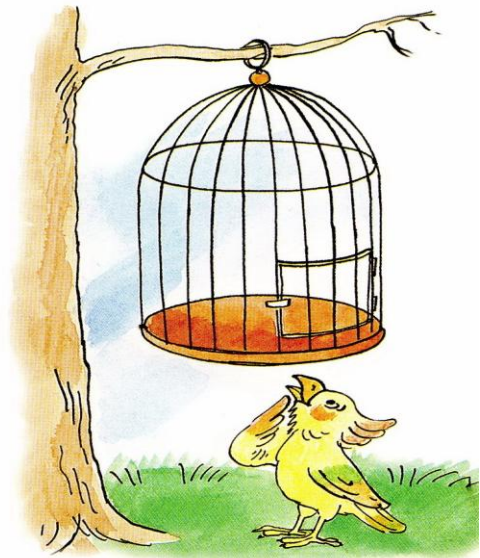

**Попугай стоит перед клеткой.**



**Попугай стоит за клеткой.**

**Собака входит в дом.**

**Кот выходит из дома.**

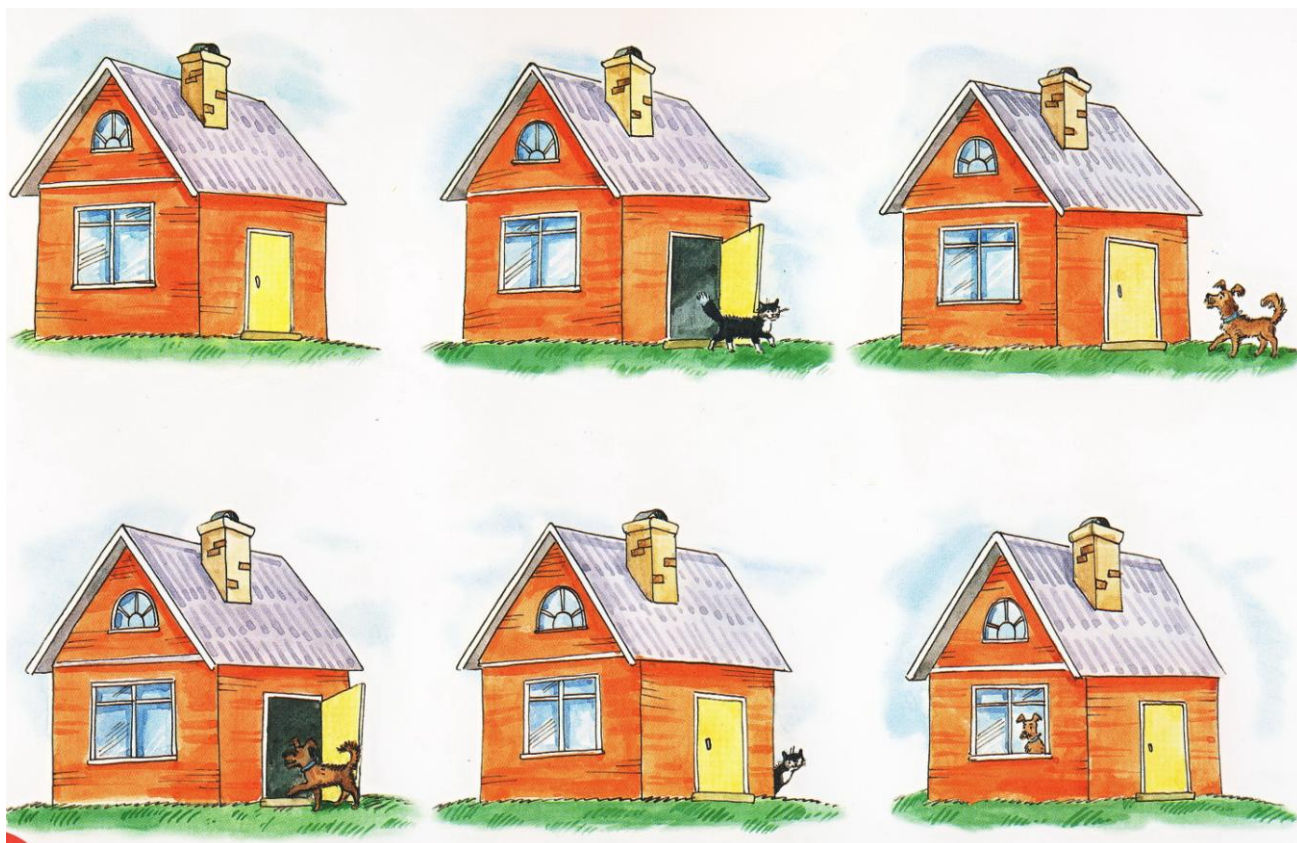

**Собака подходит к дому.**

**Кот уходит от дома.**

➤ **Игра «Скажи наоборот»** (дифференциация предлогов, обозначающих направление движения: **В – ИЗ, НА – С, К – ОТ**).

Взрослый называет предложение и предлагает ребёнку сказать наоборот.

- *Девочка налила воду в кувшин. - Девочка вылила воду из кувшина.*
- *Мама положила фрукты в корзину. - Мама взяла фрукты из корзины.*
- *Ваня поставил книгу на полку. - Ваня взял книгу с полки.*
- *Посуду поставили на стол. - Посуду убрали со стола.*
- *Машина подъехала к магазину. - Машина отъехала от магазина.*

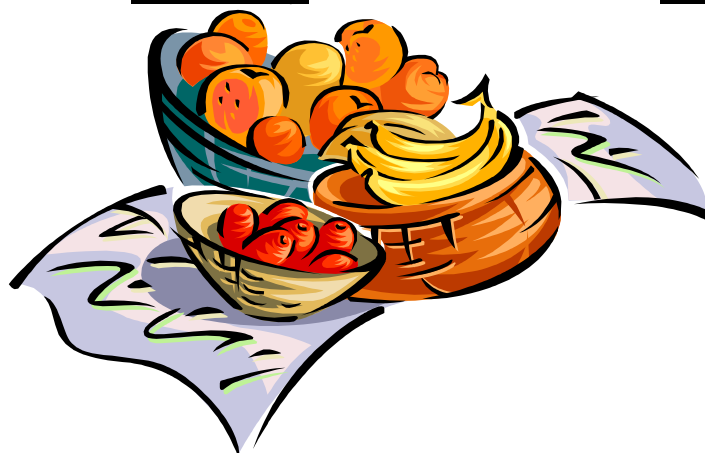

➤ **Упражнение «Помоги Незнайке найти свои шляпы»**

(дифференциация предлогов: В – ИЗ, НА – С, ЗА – ИЗ-ЗА, ПОД – ИЗ-ПОД)

Взрослый предлагает ребёнку отыскать на картинке все разноцветные шляпы Незнайки, сказать, где они лежат, и откуда их достанем.



- Синяя шляпа висит в шкафу. – Достанем синюю шляпу из шкафа.
- Синяя шляпа висит на вешалке. – Снимем синюю шляпу с вешалки.
- Фиолетовая шляпа лежит на полке. – Возьмём фиолетовую шляпу с полки.
- Жёлтая шляпа лежит под стулом. - Достанем жёлтую шляпу из-под стула.
- Зелёная шляпа лежит под кроватью. - Достанем зелёную шляпу из-под кровати.
- Красная шляпа лежит за чемоданом. - Достанем красную шляпу из-за чемодана. И т.д.



Необходимо упражнять детей в правильном употреблении предлогов с существительными ед. и мн. числа различных падежей.

➤ **Упражнение «Кто с кем пришёл?»** (употребление предлога С с существительными ед. и мн. числа в Творительном падеже).

Взрослый говорит: - *К Айболиту пришли звери с детёнышами. Назовите, кто с кем пришёл.*

- *С кем пришёл лось? (Лось пришёл с лосёнком).*
- *С кем пришла лиса? (Лиса пришла с лисёнком).*
- *С кем прискакал заяц? (Заяц прискакал с зайчонком).*
- *С кем прибежал волк? (Волк прибежал с волчонком).*
- *С кем пришли звери? (Звери пришли с детёнышами). И т.д.*



➤ **Упражнение «Кто, где живёт?»** (употребление предлога В с существительными ед. числа в Предложном падеже).

Взрослый задаёт вопрос, ребёнок на него отвечает (можно по картинкам).

- *Где кто живёт или зимует?*

Ребёнок отвечает:

- *Собака живёт в конуре.*
- *Белка живёт в дупле.*
- *Лиса живёт в норе.*
- *Медведь зимует в берлоге.*
- *Лошадь живёт в конюшне.*
- *Свинья живёт в свинарнике.*

➤ **Упражнение «Куда положишь? Что где лежит?»** (употребление предлога **В** с существительными ед. числа в Винительном и Предложном падеже). Взрослый задаёт вопросы, ребёнок на них отвечает.

- *Куда положишь сахар? (Сахар положу в сахарницу).*
- *Куда нальёшь молоко? (Молоко налью в стакан).*
- *Куда положишь масло? (Масло положу в маслёнку).*
- *Где лежит соль? (Соль лежит в солонке).*
- *Где лежит хлеб? (Хлеб лежит в хлебнице).*
- *Где лежат конфеты? (Конфеты лежат в конфетнице).*





➤ **Игра «Подбери правильно предлог»**

У ребёнка карточки с рисунками и пропущенными предлогами. Взрослый показывает карточку с предлогом и называет «маленькое слово». Ребёнок выбирает, к какой карточке подходит названный предлог, затем составляет по карточке предложение.



*Носки связали ... (ИЗ) ниток.*

	<b>СВЯЗАЛИ</b>		
---	----------------	--	---



*Бабочка летает ... (НАД) цветком.*

	<b>ЛЕТАЕТ</b>		
--	---------------	--	--

*Солнце спряталось ... (ЗА) облаками.*

	<b>СПРЯТАЛОСЬ</b>		
---	-------------------	--	---

*Гриб растёт ... (ПОД) ёлкой.*

	<b>РАСТЁТ</b>		
---	---------------	--	---

➤ **Игра «Найди предмет?» (по сюжетной картинке)**

Взрослый предлагает ребёнку найти тот или иной предмет на картинке и описать его точное месторасположение, используя для этого различные предлоги.

- *Где сидит кукла? (Кукла сидит на полу, около мяча, перед креслом)*
- *Где стоит матрёшка? (Матрёшка стоит на ковре, за креслом).*
- *Где спрятался зайка? (Зайка спрятался в кровати, за шторкой).*
- *Где висят часы? (Часы висят на стене, около окна, над табуреткой).*
- *Где лошадка-качалка? (Лошадка-качалка стоит на ковре, перед табуреткой, за кроватью). И т.д.*

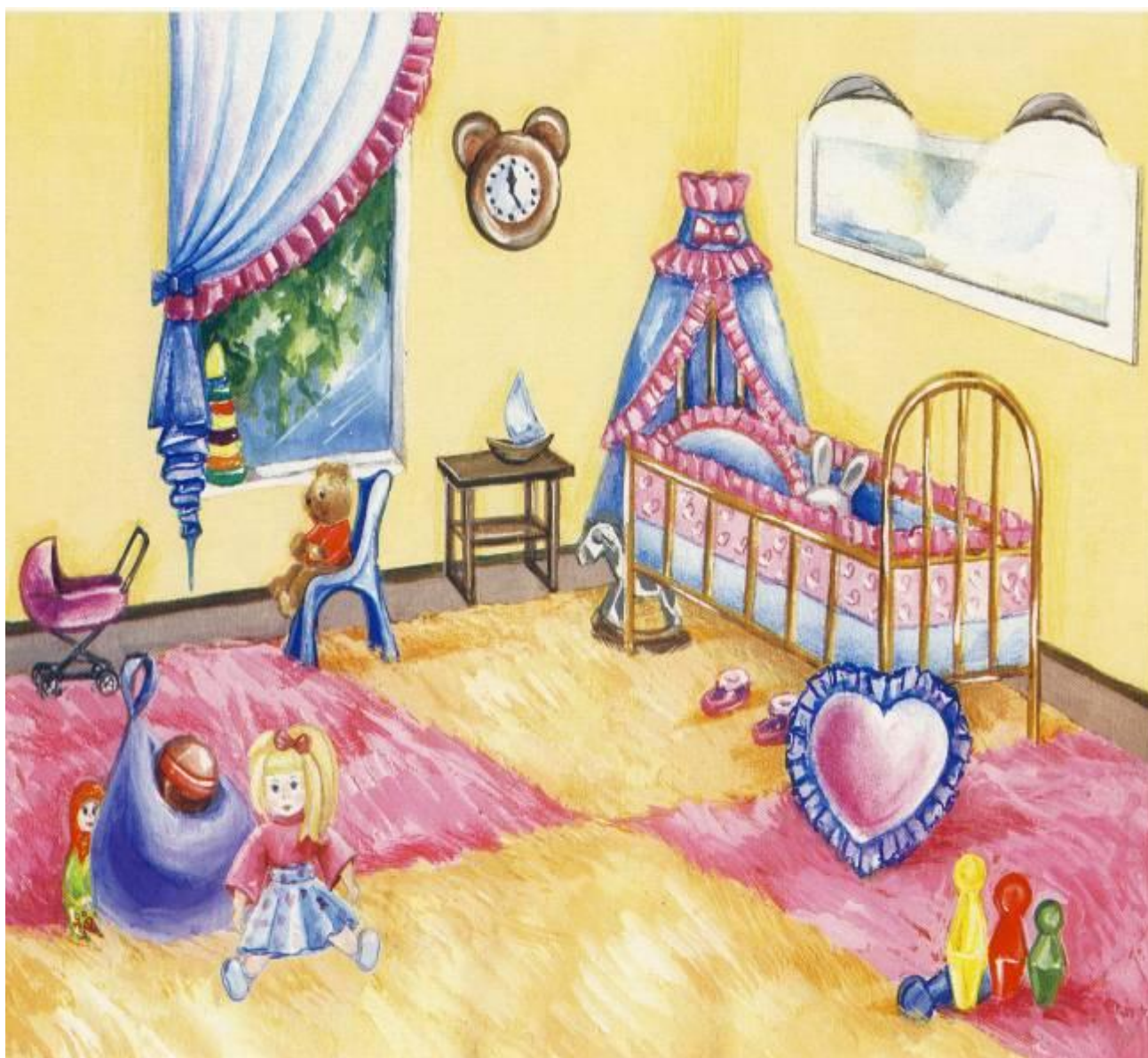

*Желаем Вам успехов в работе по развитию грамотной речи у Ваших детей!*